

健康核验设备

安装调试使用指南

目录

一、安装步骤.....	3
二、网络配置.....	4
6.1 网络连接.....	4
有线连接.....	4
无线连接.....	5
6.2 4G 流量开启关闭设置	6
6.3 4G 流量充值（4G 功能为选配）	8
查看卡号方式.....	8
充值方式（自配流量卡自行充值）	8
三、设备使用注意事项.....	9
四、常见问题及解决方式.....	10

一、安装步骤

- 1、 将健康码核验终端取出，摆放好，接好电源适配器及电源线。
- 2、 打开电源开关。

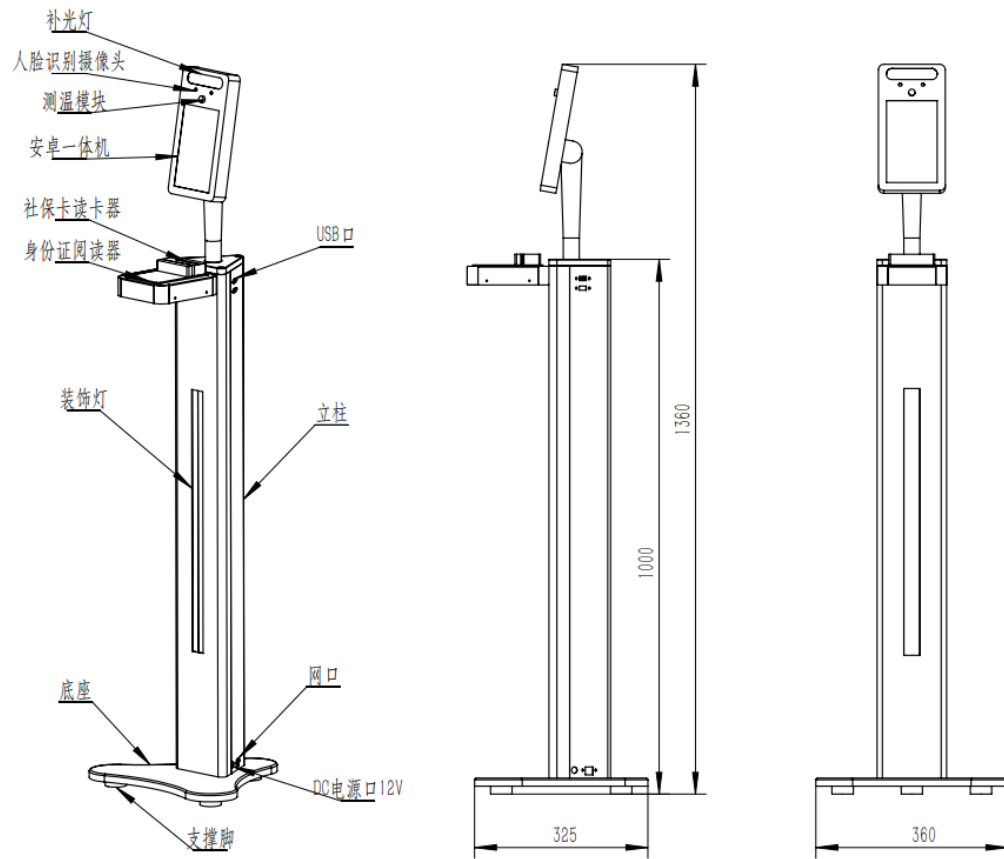

二、网络配置

6.1 网络连接

有线连接

若不设置固定 ip，则直接连接网线就行；
若需要修改固定 ip，点击版本号进入配置界面。





用于设置有线网络固定 ip。点击手动获取，输入指定的固定 ip 和掩码、网关等，点击设置按钮，最后点击确定按钮完成设置。



无线连接

打开设置，找到 WLAN 选项，找到对应的网络输入密码进行连接。

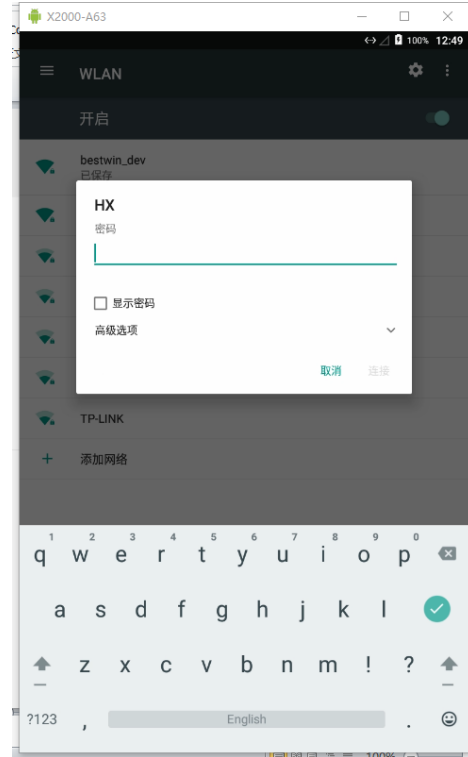
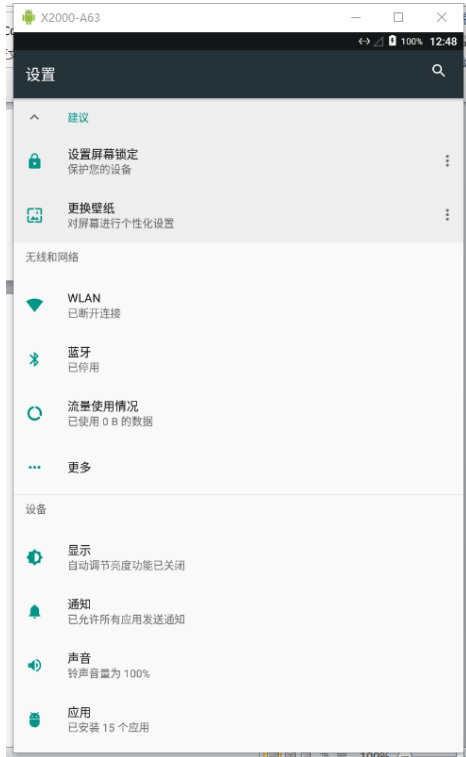

无线设置静态 ip，在输入 wifi 密码的界面，点击高级选项，输入静态 ip、网关等信息，确认保存。

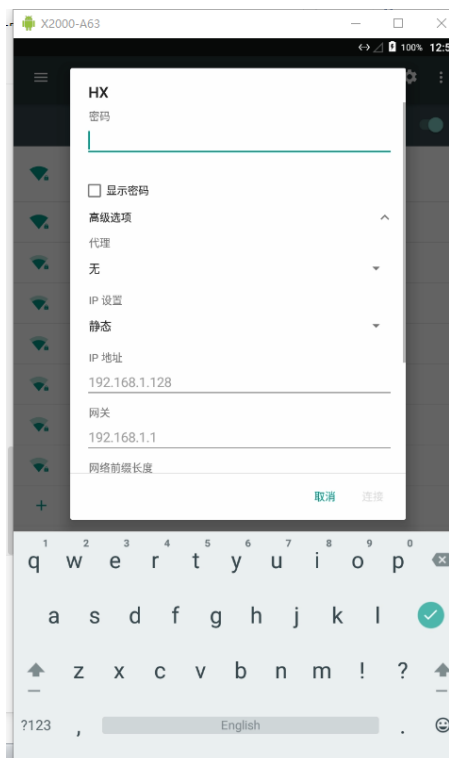

6.2 4G 流量开启关闭设置

点击设置，找到流量使用情况，点击移动数据网络，关闭移动数据。

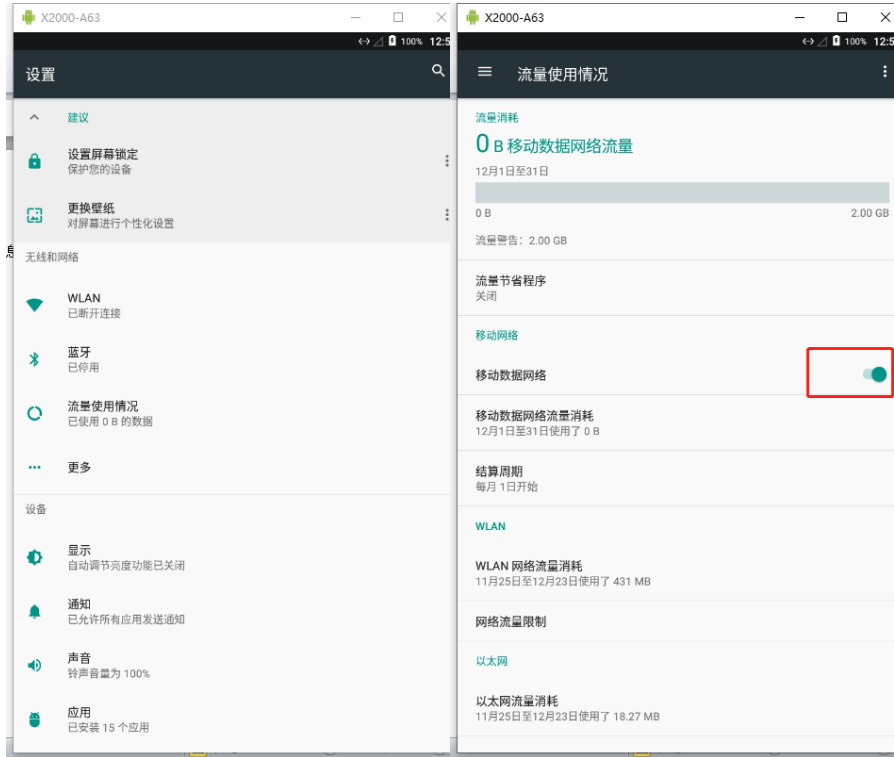

6.3 4G 流量充值（4G 功能为选配）

查看卡号方式



打开软件，点击版本号进入后台配置界面，查看 ICCID。

ICCID 89860317462065551013

充值方式（自配流量卡自行充值）

充值方法，关注“青鸟物联”公众号，点击查询续费，输入 ICCID 进行查询和充值。

三、设备使用注意事项

- 1、**测温模块需要预热，使用前请提前 10 分钟开机。**
- 2、环境温度过低或者过高，都会导致人测量体温不准，不建议使用。
- 3、正常的测温距离是 30-60cm。
- 4、当人脸进入测温区域, 2s 后测出体温, 因为需要人需要静止一段时间等待周围环境稳定, 此时测试出的体温才准确。
- 5、**设备不能对着超强光源和玻璃等反射物，不能正对空调出风口。**
- 6、不能让太阳光照射在设备上，也不要让太阳光直射到人脸上面。
- 7、测体温的人如果是从室外进入室内，需要等 10 分钟左右，避免人体体表温度还没恢复正常，否则测试误差肯定会很大。
- 8、安装有扫码功能的读卡器的设备版本，支持随申码以及上海健康云 APP 中的健康码。

四、常见问题及解决方式

故障现象	原因分析	排除方法
测温偏高（刚开机）	1. 测温模块未热机完成，测温不准。	1. 等待 10 分钟，待测温模块预热完成再进行使用。
开机一段时间后，测温仍然偏高	1. 测温环境不符合要求，比如有强光、热源等； 2. 测温模块异常。	1. 按说明书要求摆放设备位置； 2. 报修
无法正常连接健康云显示健康码	1. 网络故障 2. 健康码获取服务器异常	检测设备网络状态，查看界面底部，有当前网络状态，若显示网络可用，则表示连接健康码服务器正常，否则表示连接不上健康码服务器。 连接鼠标，打开浏览器，若能正常访问网络，则报修；若不能正常访问网络，请切换可用网络。
不能读身份证社保卡	1. 程序异常 2. 读卡器故障	1. 重启设备 2. 报修
能读取社保卡，不能读取身份证	1. 读卡器故障	1. 报修

报修联系方式：021-59798225